

エアコンフィルター 取付作業書

<取付タイプ：B03J>

取付作業前の確認事項

以下は、エアコンフィルターを取り付ける際に、車種に関係なく必ずご確認頂きたい内容について記載しています。取付作業を行なう前にご確認ください。

車両や製品の仕様の変更などにより、本書の内容と一致しない場合がありますので、ご不明な点がございましたら販売店までご相談ください。

■ エアコンフィルターの交換時期

1 年または 10,000km	ただし、汚れやすい地域（寒冷地、大都市部など）では早めの点検、交換をお勧めします。
-----------------	---

■ 本作業書の安全に関する記号

 - 危険 -
記載事項を守らないと、重大なけがのおそれがあることを記載しています。

 - 注意 -
車両や製品の故障、破損を防ぐために守っていただきたいことを記載しています。 記載事項を守らないと、傷害、事故につながるおそれがあることを示します。

 - アドバイス -
作業をスピーディおよび容易にするための補足事項を記載しています。

■ 注意事項

- ・ 交換作業を行なう際は、平坦で安全な場所に車両を停車し、車両が動かないようパーキングブレーキをかけてください。
- ・ 外気からのゴミ、ほこりなどの異物侵入を防ぐため、内外気切り替えスイッチを内気循環に切り替えてください。
上記を実施後、必ずイグニッションスイッチを OFF にし、エンジンを停止してから交換作業を行なってください。
- ・ 各グレードにより車両部品の形状が異なる場合、無理な取り付けをすると車両部品を破損するおそれがありますので、ご不明な点がございましたら販売店までご相談ください。

■ エアコンフィルターおよび除菌ライトのご利用に際して

- ・ 吹き出し口より放出される空気は除菌ライトの UVC 光によって浄化されている空気となります。
- ・ 運転手や、助手席に座られる際は吹き出し口を上に向けることにより車内空間の換気効率を向上させることとなります。
- ・ 交換後はカーエアコンを動作させて異常（異音や風量不足）がないことを確認してください。

取付・交換説明

■ 車両部品の取り外し

グローブボックスを取り外します。タイプにより手順が異なります。

タイプ.1

1. ストッパーピン[Ⓐ]を越えるように、グローブボックス[Ⓑ]の両側を内側に押しながら手前に倒します。
2. グローブボックス[Ⓑ]を手前に引きながら、フック[Ⓒ]を外して取り外します。

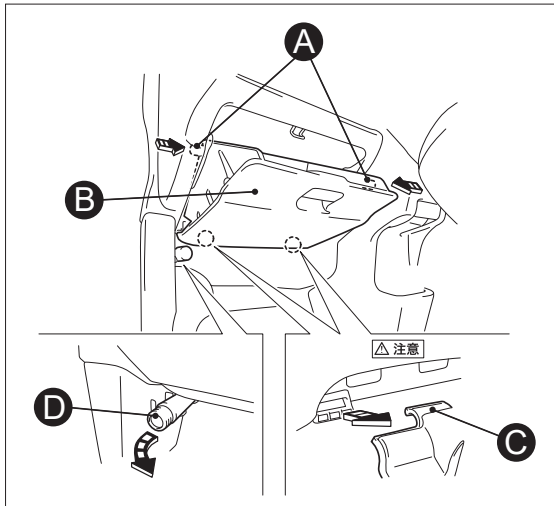

- Ⓐ ストッパーピン
- Ⓑ グローブボックス
- Ⓒ フック
- Ⓓ 発煙筒



- アドバイス -

グローブボックスを取り外すときに発煙筒[Ⓓ]が干渉する場合は、発煙筒[Ⓓ]を矢印の方向にずらしながら取り外してください。

タイプ.2

1. ツメ[Ⓐ]の掛かりを外して、グローブボックス[Ⓑ]からクリップ[Ⓒ]を外します。

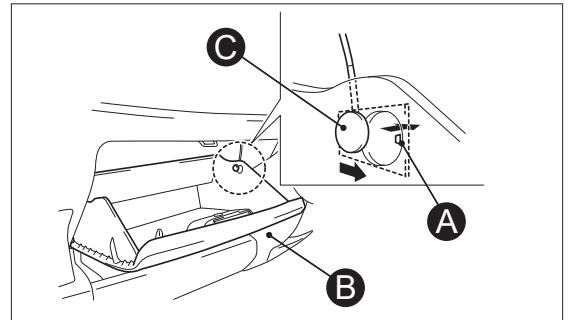

- Ⓐ ツメ
- Ⓑ グローブボックス
- Ⓒ クリップ

2. ストッパーピン[Ⓓ]を越えるように、グローブボックス[Ⓑ]の両側を内側に押しながら手前に倒します。

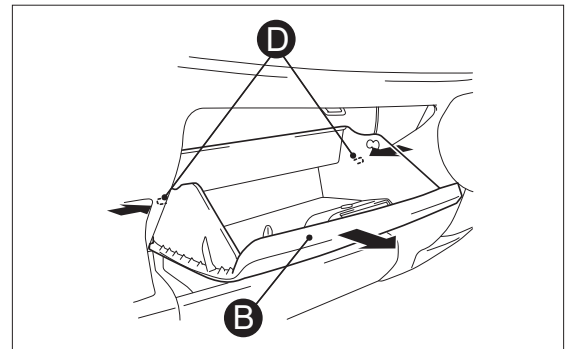

- Ⓑ グローブボックス
- Ⓓ ストッパーピン

■ 使用済みフィルターを取り外し

タイプ.1

1. フィルターカバー**A**の片側にあるツメ**B**を外し、ガイド**C**から引き抜いて取り外します。

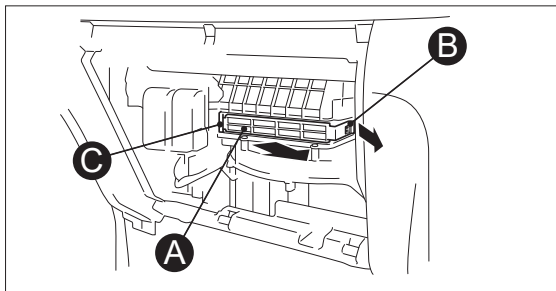

- A フィルターカバー
- B ツメ
- C ガイド

- アドバイス -

車種により、フィルターカバーやツメの位置や形状は異なります。

2. 使用済みフィルター**D**を手前に引き出して取り外します。

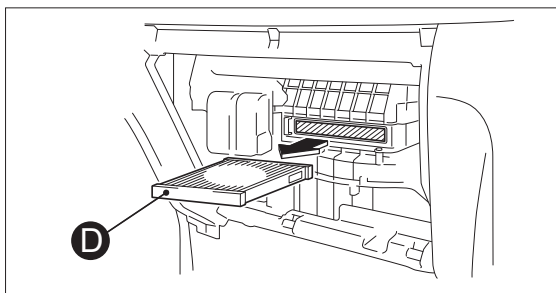

- D 使用済みフィルター

タイプ.2

1. フィルターホルダー**A**のツメ**B**を矢印の方向に押し外します。

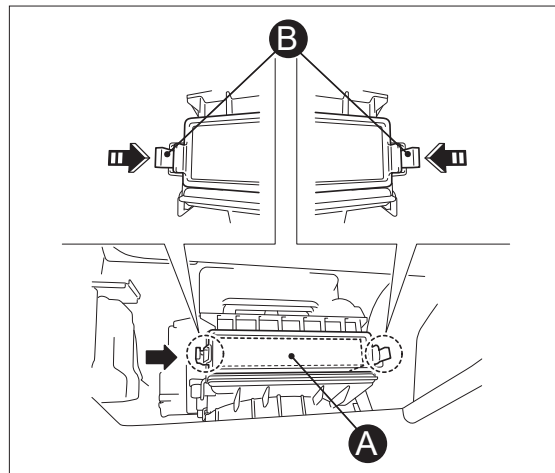

- A フィルターホルダー
- B ツメ

2. フィルターホルダー**A**を下図のように斜め下側に傾け、アーム部**C**をフィルター**D**に掛けます。

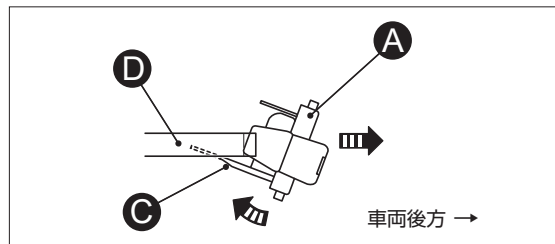

- A フィルターホルダー
- C アーム部
- D 使用済みフィルター

3. フィルターホルダー**A**を車両後方側へ引いて、使用済みフィルター**D**と一緒に取り外します。

★ 除菌ライトの取り付け

除菌ライト（JLC/JLD）のフレーム[Ⓐ]上面の警告ラベルの向きをエアコンフィルター[Ⓑ]の折り目に合わせて、フレーム[Ⓐ]のアーム部[Ⓒ]をエアコンフィルター[Ⓑ]の折り目に差し込んで取り付けます。



- 注意 -

エアコンフィルター[Ⓑ]の UP マークの位置、矢印の向き、および除菌ライトの電源ケーブル[Ⓓ]の向きを右図のように取り付けてください。

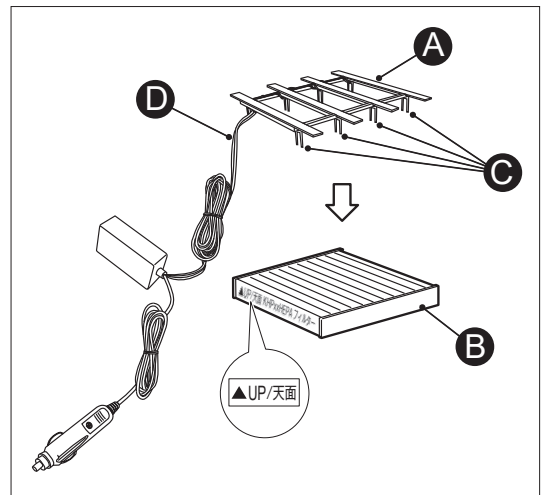

- Ⓐ 除菌ライトのフレーム
- Ⓑ エアコンフィルター
- Ⓒ アーム部
- Ⓓ 電源ケーブル

■ エアコンフィルターの取り付け

タイプ.1

1. エアコンフィルター[▲]Aを収納部に差し込みます。

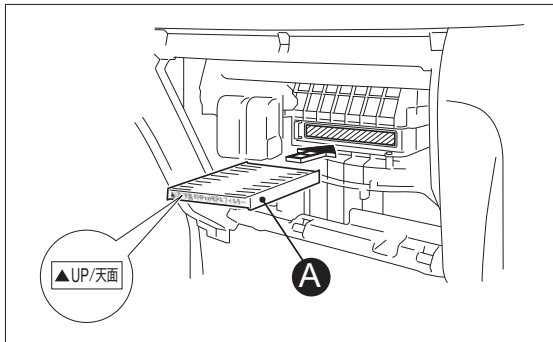

▲エアコンフィルター

! - 注意 -

エアコンフィルター[▲]Aは、「UP」マークの位置、矢印の向きを上図のように取り付けてください。

2. フィルターカバー[●]Bのサポート部[◎]を収納部の差込口[◇]に差し込み、固定部[■]Eをツメ[■]Fに掛けて取り付けます。

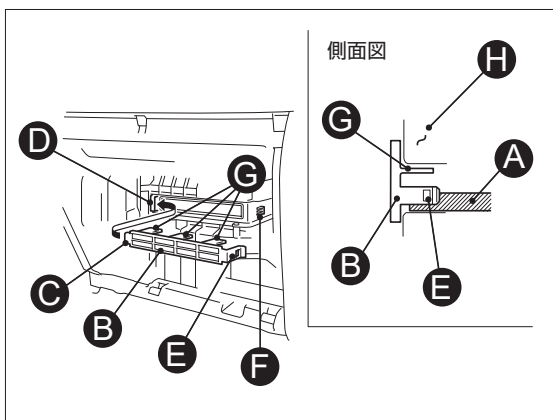

- ▲エアコンフィルター
- フィルターカバー
- ◎サポート部
- ◇差込口
- 固定部
- ツメ
- ◎ガイド
- ブローユニット

タイプ.2

1. エアコンフィルター[▲]Aをフィルターホルダー[●]Bのアーム部[◎]に載せます。

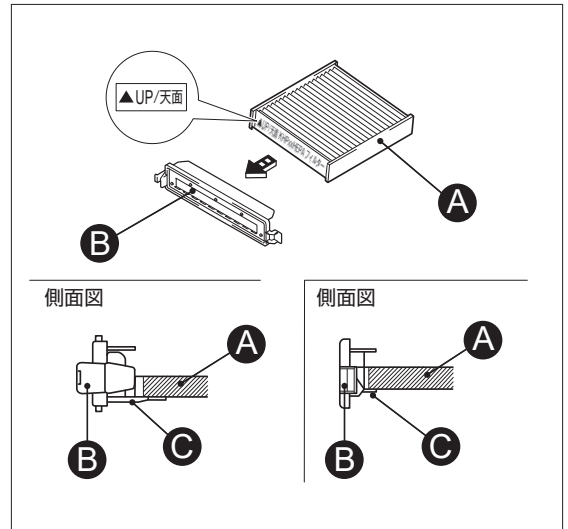

- ▲エアコンフィルター
- フィルターホルダー
- ◎アーム部

! - 注意 -

- ・ エアコンフィルター[▲]Aは、「UP」マークの位置、矢印の向きを上図のように取り付けてください。
- ・ 車種により、フィルターホルダー[●]Bの形状は異なります。

2. エアコンフィルター[▲]Aおよびフィルターホルダー[●]Bを収納部に差し込み、ガイド[◇]を合わせてツメ[■]Eを押し込んで取り付けます。

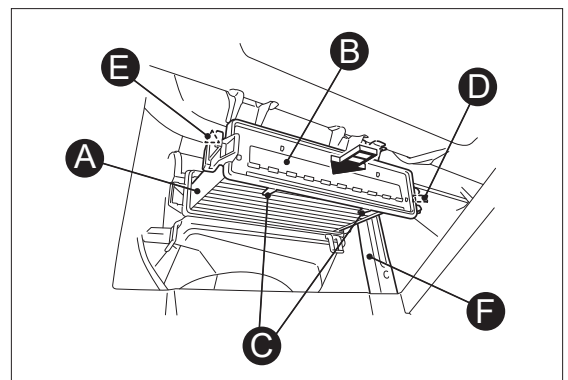

- ▲エアコンフィルター
- フィルターホルダー
- ◎アーム部
- ◇ガイド
- ツメ
- 車両ステー

タイプ.1

! - 注意 -

- ・フィルターカバー**B**は、フィルターカバーのガイド**G**をブローユニット**H**とエアコンフィルター**A**の間に差し込んでから取り付けてください。
- ・フィルターカバー**B**を取り付けた後、フィルターカバー**B**の固定部**C**がツメ**F**に確実にロックしていることを確認してください。

タイプ.2

! - 注意 -

- ・車種により、ツメやガイドの位置や形状は異なります。
- ・フィルターホルダー**B**のアーム部**C**を下側に向けて取り付けてください。
- ・車両ステー**F**に触れないように作業してください。手などに触れるとけがをすることがあります。

★ 除菌ライトの電源接続

エアコンフィルターに除菌ライト（JLC/JLD）を取り付けたときは、以下の手順で電源の接続を行なってください。

1. 【除菌ライト JLC】は、電源プラグ**A**を車両のアクセサリースocketに差し込みます。

【除菌ライト JLD】は、電源コード先端**B**をギボシ加工して、車両のオーディオ等から取りした電源に接続します。

2. 車両のイグニッションスイッチをオンにして通電を確認します。

通電しているときは、エアコンフィルター収納部内が青色に点灯します。

! - 危険 -

通電を確認するときは、必ずエアコンフィルターを収納部に差し込んだ状態で車両のイグニッションスイッチをオンにしてください。点灯したLEDを皮膚に当てたり肉眼で直視すると、火傷や失明のおそれがあります。

【除菌ライト JLC】

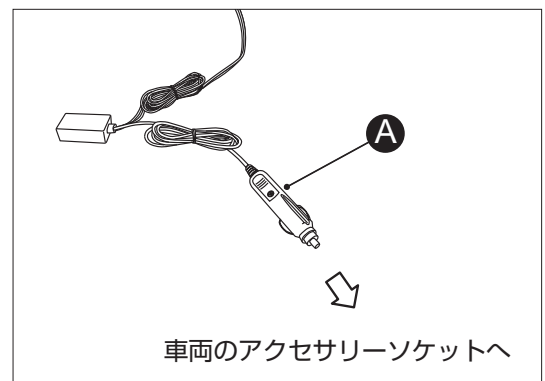

●電源プラグ

【除菌ライト JLD】

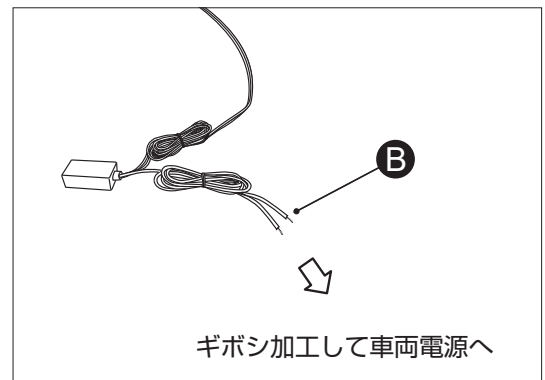

●電源コード先端

■ 車両部品の復元

取り外した部品を逆の手順で元に戻します。

! - 注意 -

除菌ライトを取り付けたときは、フィルターカバーと電源ケーブルの間に隙間があると口笛のような音が出ることがあります。このときは、隙間が空かないように配線を見直してください。また、電源ケーブルの余長はインパネロワカバー裏に束ねて収納してください。

★ フィルターカバー取り付け時の注意

フィルターカバーの形状は車両やメーカーにより異なります。

以下のイラストを参考にして、車両に合わせて電源ケーブル取り出しを行なってください。



- アドバイス -

- ・カバーのツメから離して電源ケーブルを取り出すことで、ケーブルの断線や、異音などを回避できます。
- ・フィルターカバーを無理に閉めると断線につながるおそれがあります。必要に応じてフィルターカバーに電源ケーブル外径に合う大きさの切り込みを入れてください。

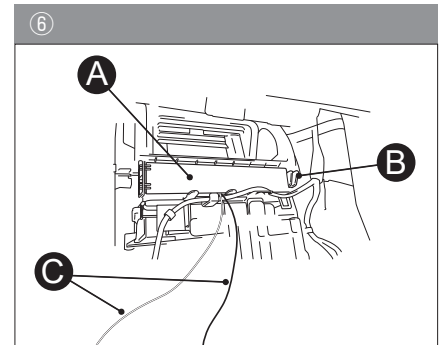
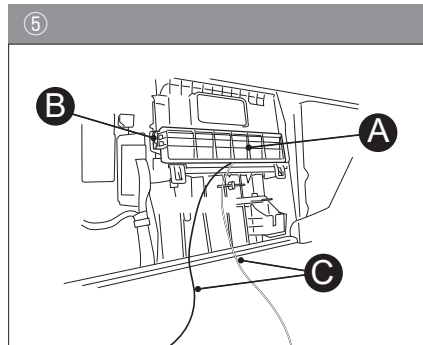
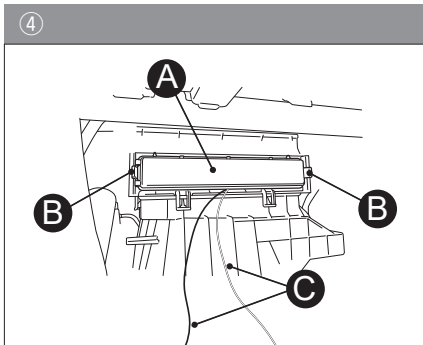
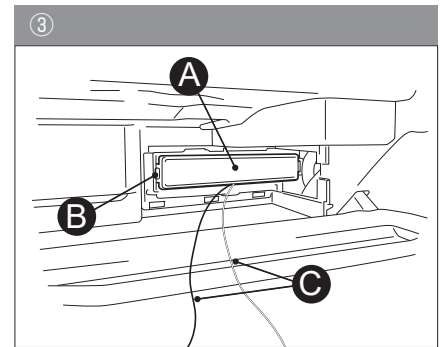
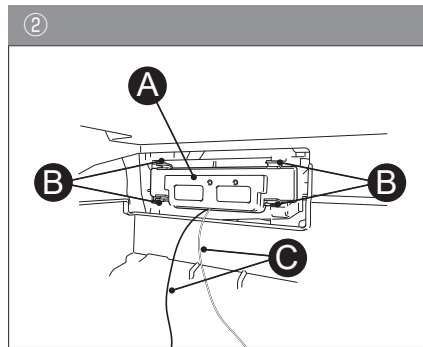
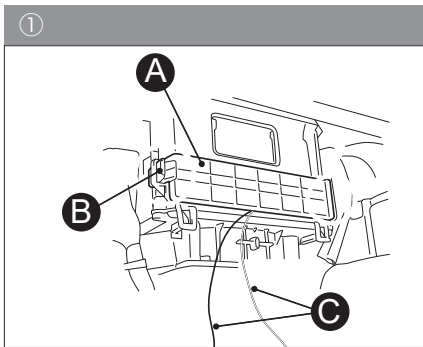

- Ⓐ フィルターカバー
- Ⓑ ツメ
- Ⓒ 電源ケーブル（黒 / 赤）