

特長

- スズキ・ジムニー(JB64)専用のフロントナンバーフレームと樹脂製ボルトワッシャーのセットです。
- 後付け感を感じさせない、純正バンパーと一体感のあるデザインです。
- サビに強いステンレスボルト(2個)と取り付けレンチを付属しています。
- 2016年4月1日施行 車のナンバープレートの表示に係る新基準対応品です。

内容物

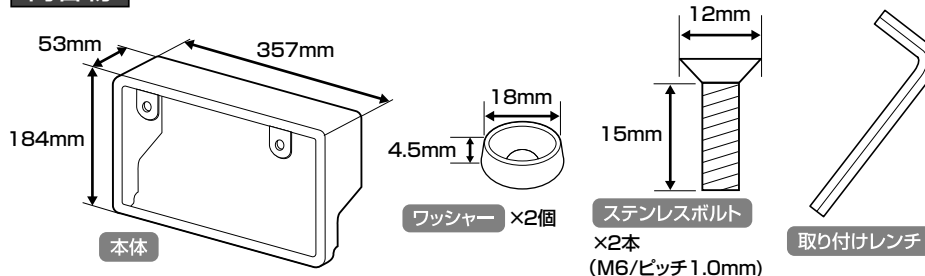

●道路運送車両の規定「第19条 自動車登録番号標の表示の義務」に適合。(平成28年(2016年)4月1日施工・猶予期間 令和3年(2021年)9月30日まで)
●本製品は上記基準・法規を厳守した製品ですが、車検等の合格を保証するものではありません。また取り付けの不備等により、警察官・検査員の判断によって取り締まりの対象になる場合があります。その場合は当社では一切の責任は負いかねます。

お取り付けの前に必ずお読みください

警告

- 本製品の取り付け、ご使用が困難な場合は無理に取り付けせず外してください。脱落等により事故の原因になります。
- 本製品の改造、後加工は絶対に行わないでください。本製品及び車両等の故障や事故の原因になります。
- 本製品は、ナンバープレートを隠蔽する物ではありません。

注意

- 脱落防止の為に、取り付け後は定期的にステンレスボルトがゆるんでいないか確認し、ゆるんでいる場合は、再度ステンレスボルトを締め直してください。
- ステンレスボルトをきつく締めすぎないでください。ナンバープレート及びワッシャーが破損するおそれがあります。
- 取り付け・取り外しの際にお車のボディやナンバープレートに擦りキズが付くおそれがありますので慎重に作業してください。また、走行中の振動等でお車にキズが付く可能性がございます。万一キズが付いた場合でも責任は負いかねます。
- 紫外線の影響によりご使用が短期間であっても退色する場合があります。予めご了承ください。
- 本製品をブラシ、固いスポンジ等で強くこすらないでください。洗車機のご使用もお控えください。
- 洗車の際、高圧の水等を故意に当てないでください。
- コンパウンドワックスや溶剤入りクリーナー(ガンソリン・シンナー系)等は製品を傷めますので使用はお避けください。
- 上記の警告・注意に従わない場合、誤ったご使用をされた際の事故、故障、破損等につきましては、当社では一切その責任は負いかねます。

取り付け方法

※必ずお手持ちの軍手・手袋をして作業してください。

- ※取り付け前に、ナンバープレートに付着した汚れ、ワックス等を中性洗剤でよく落とし、水拭きした後、よく乾燥させてください。
- ※取り付けの際は、ボディやナンバープレートにキズが付かないように慎重に作業してください。
- ※取り付け作業は、平らな場所で、必ずエンジンを切ってパーキングブレーキをかけた状態で行ってください。

- お車のフロントナンバープレートを取り外してください。(図1)
- ※取り外した純正ボルトは使用しませんので大切に保管してください。
- フロントナンバープレートを本製品裏側の取り付け部2箇所差し込んでください。(図2)
- ※2ヶ所の固定用ステーにはめてください。
- 穴位置がずれないように注意しながら、本製品を取り付けたナンバープレート、ワッシャー、ステンレスボルトの順番で取り付けてください。(図3)

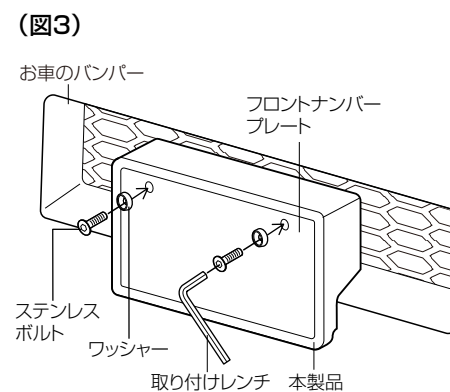
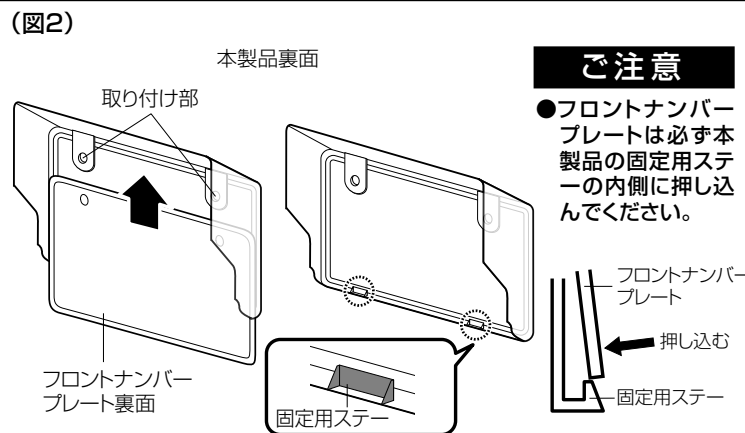
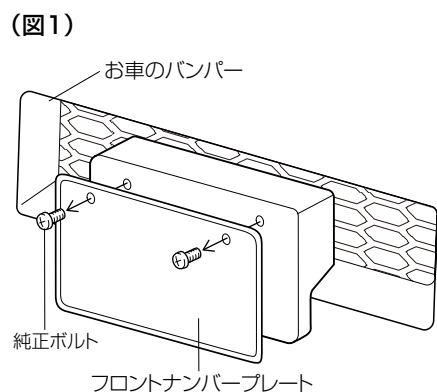

取り付けが終わったら

- 取り付け終了後、がたつきが無いかなど走行前に必ず確認してください。
- ナンバープレートを固定しているステンレスボルトが緩んでいないか、定期的に確認してください。

▶ 本製品に関するお問い合わせは (トラブルシューティングで解決できないとき)

本製品に関するお問い合わせは…

☎ 0570 (039) 710

受付時間/AM10:00~PM5:30月曜日~金曜日(祝日休業)

〒273-0016 千葉県船橋市潮見町6-1